

塩ビマンホ - ル標準構造図 縮尺 1:10

起点

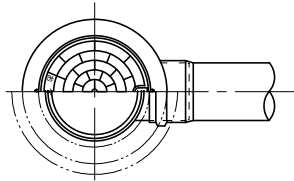

中間点

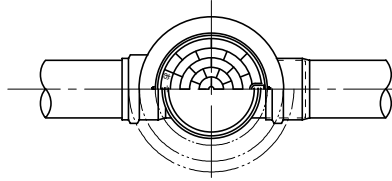

曲点

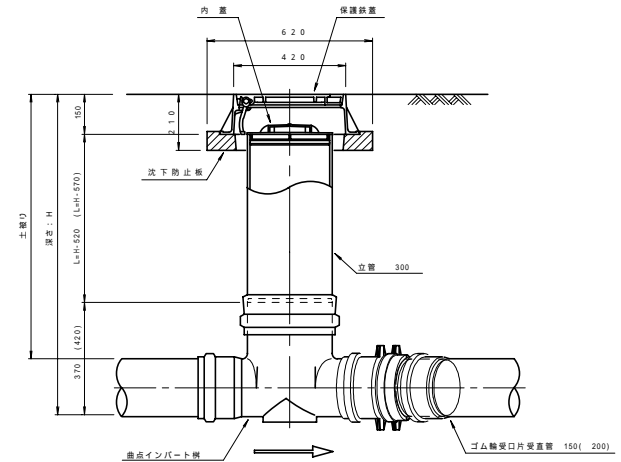
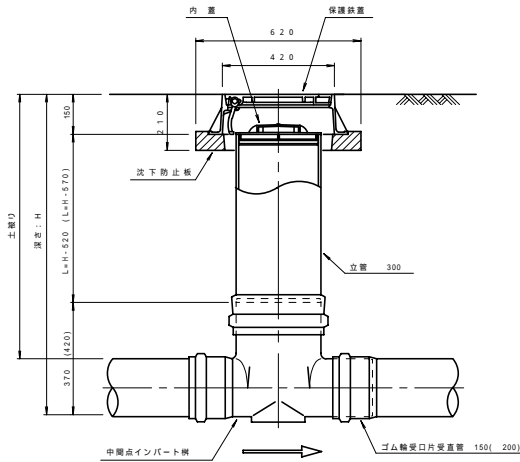
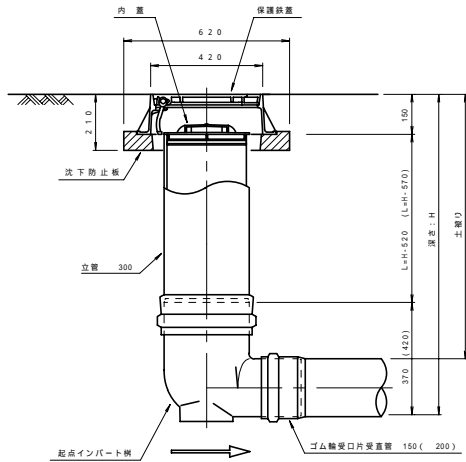
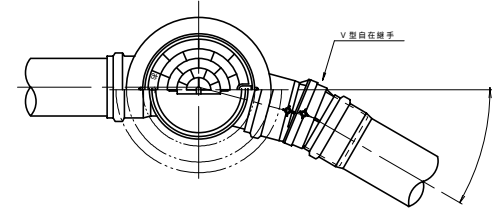

() 書きは、本管径 200mm を示す。
V 型自在継手は、必要に応じて使用する。